

# Montageanleitung Boxspringbett

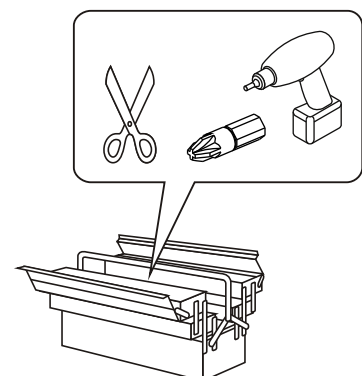

## Schritt 1: Box-Verbinder anbringen (Bei Bett ab 140 cm)

Stellen Sie die Boxen auf den Kopf, sodass die Stoff-Einschnitte für den Box-Verbinder zueinanderzeigen.  
Stecken Sie Zahnverbinder (D) und Gegenstück (E) durch die dafür vorgesehenen Stoffeinschnitte.  
Befestigen Sie Zahnverbinder und Gegenstück mit den mitgelieferten Schrauben (F) an den Boxen.

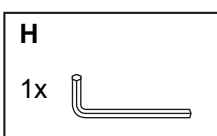
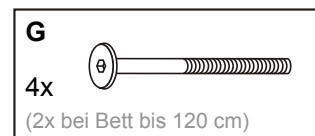
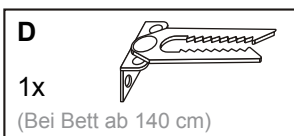
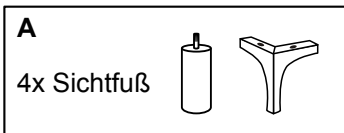
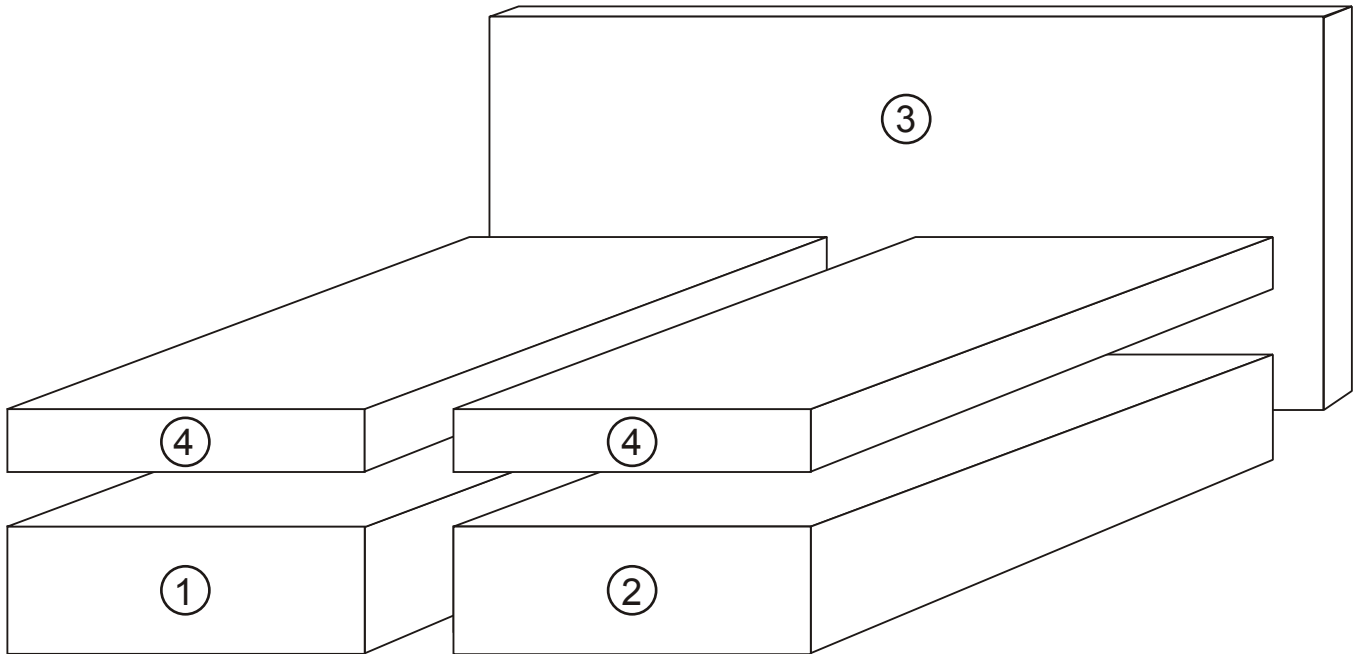
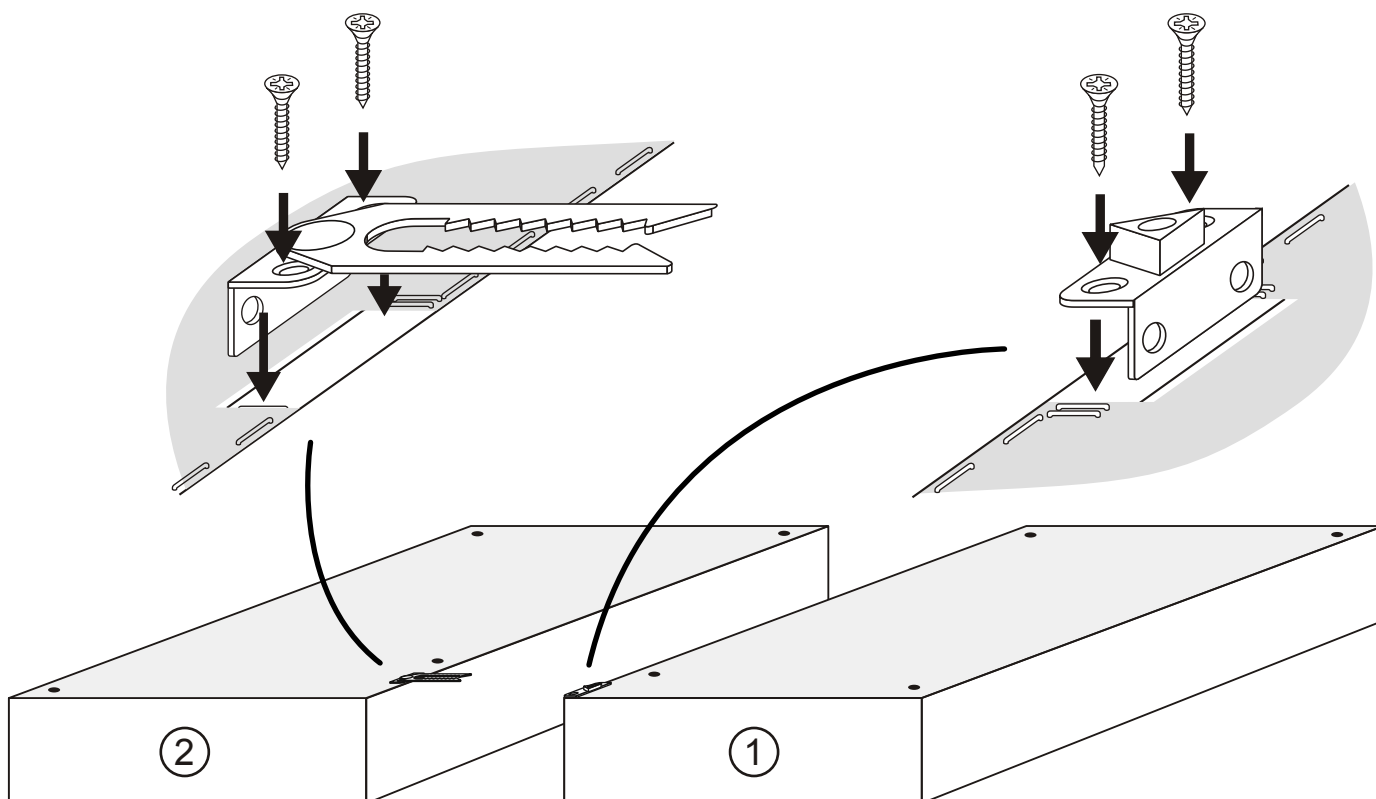
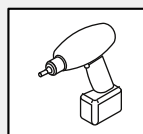
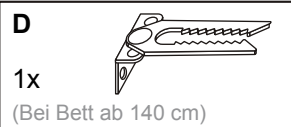

## Schritt 2: FüÙe montieren

### Variante A: RundfüÙe & konische FüÙe

Drehen Sie die SichtfüÙe (A) in die dafür vorgesehenen Vorbohrungen. Verfahren Sie in gleicher Weise mit den StützfüÙen (B).

Hinweis: Bei Überlänge werden zusätzliche StützfüÙe mitgeliefert.

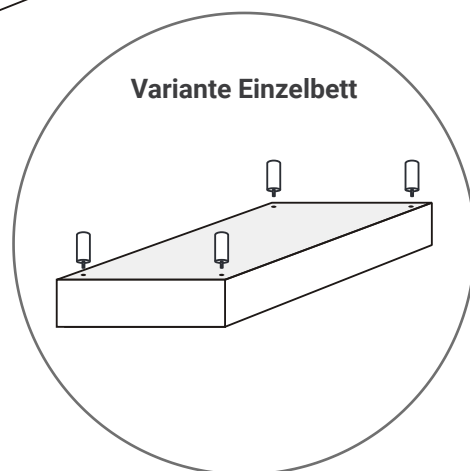
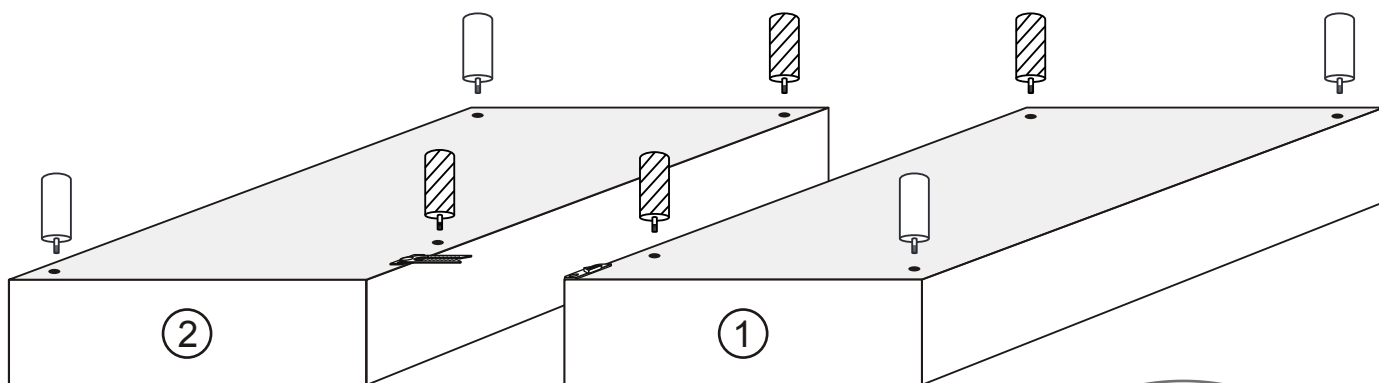

## Schritt 2: FüÙe montieren

### Variante B: WinkelfüÙe

Positionieren Sie die WinkelfüÙe (A) bündig zum Unterbox-Rahmen und schrauben Sie die FüÙe mit den mitgelieferten Schrauben (C) fest. Drehen Sie die StützfüÙe (B) in die dafür vorgesehen Vorbohrungen.

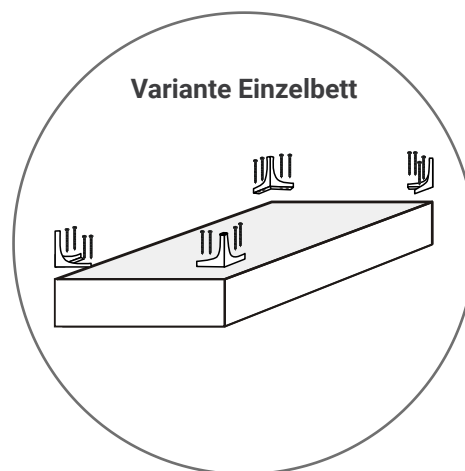
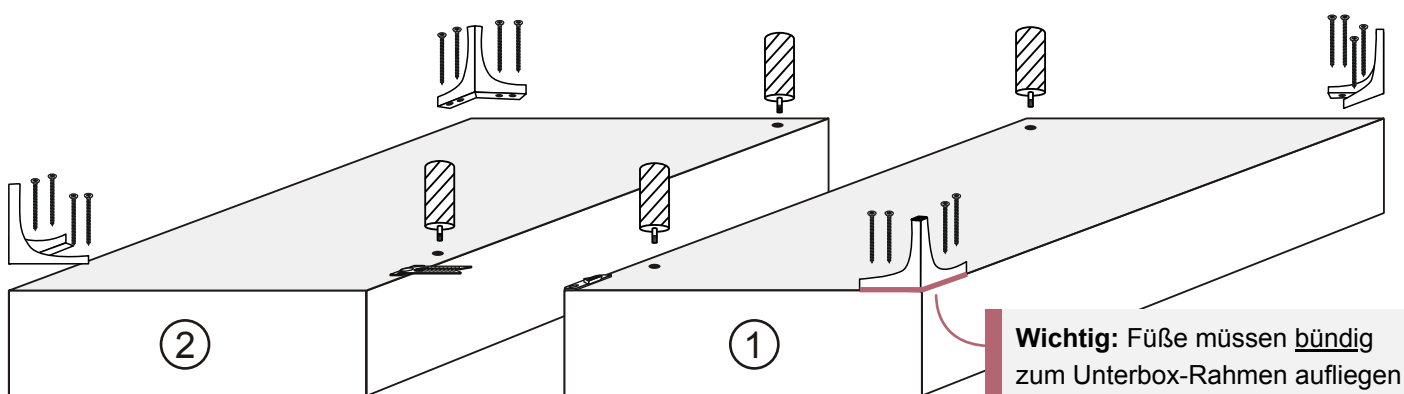
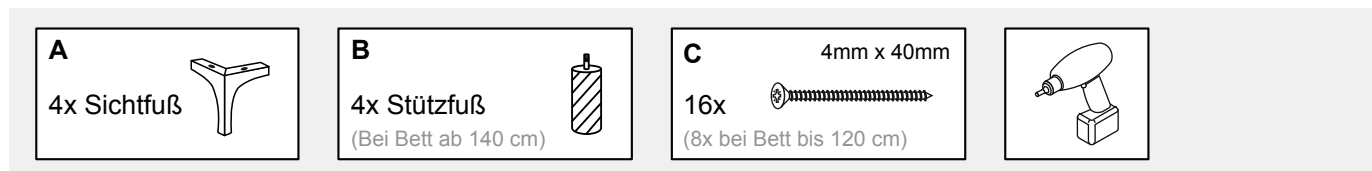

### Schritt 3: Box(en) umdrehen

Drehen Sie die Box(en) um. Achten Sie darauf, dass bei Betten mit 2 Boxen Verbinder und Gegenstück innen liegen.

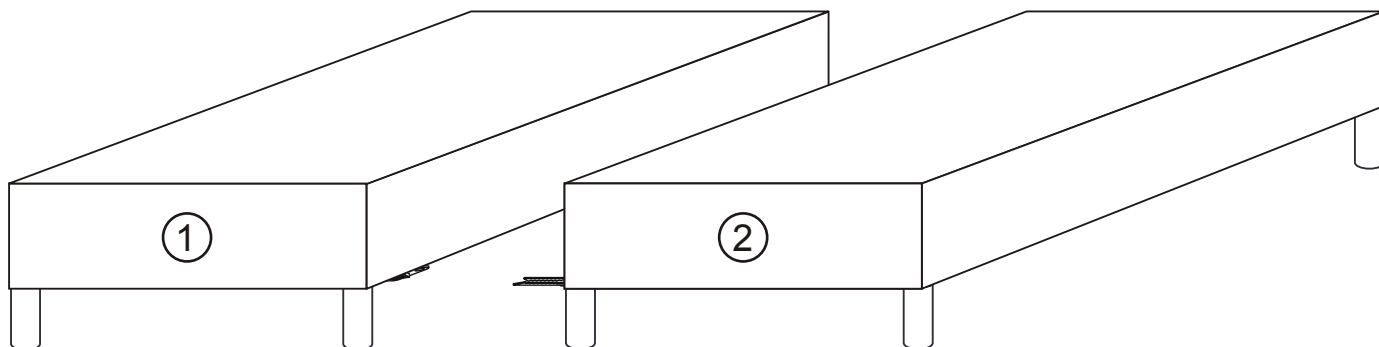

### Schritt 4: Boxen leicht einrasten (Bei Bett ab 140 cm)

Schieben Sie die Boxen so zusammen, dass sie nur einen Klick weit einrasten. So haben Sie beim Anbringen des Kopfteils (siehe nächster Schritt) noch etwas Spielraum.

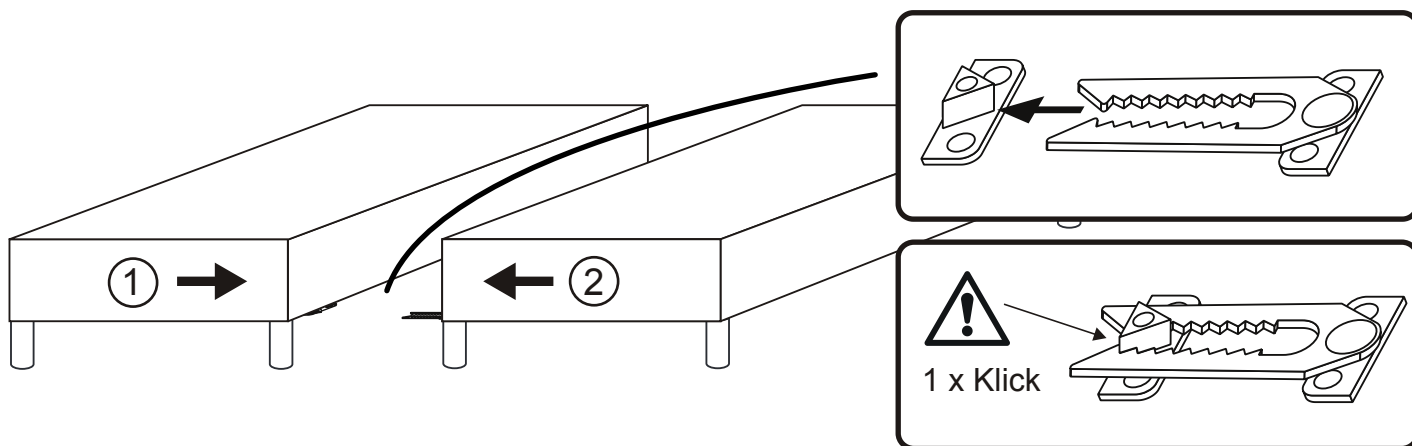

## Schritt 5: Kopfteil anschrauben

Stellen Sie das Kopfteil an die Box(en) und drehen Sie die mitgelieferten Schrauben (G) durch die Vorbohrungen von Kopfteil und Box(en). Ziehen Sie anschließend die Schrauben fest.

**G**

4x

(2x bei Bett bis 120 cm)

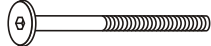

**H**

1x

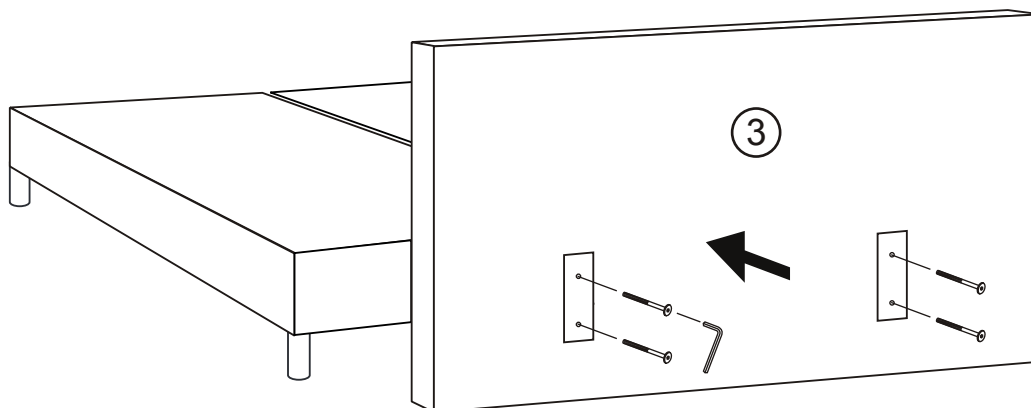

## Schritt 6: Boxen verbinden (Bei Bett ab 140cm)

Schieben Sie die Boxen so zusammen, dass Verbinder und Gegenstück vollständig einrasten.

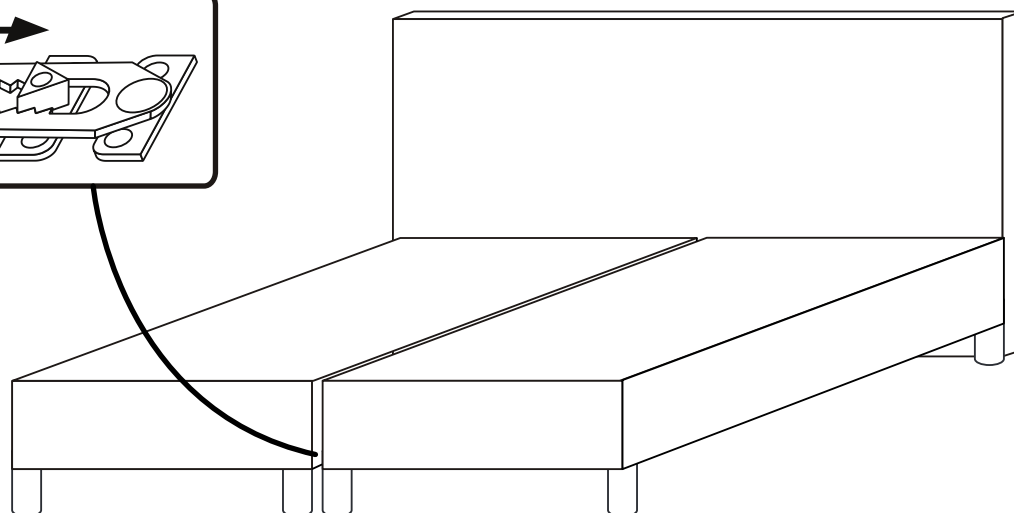
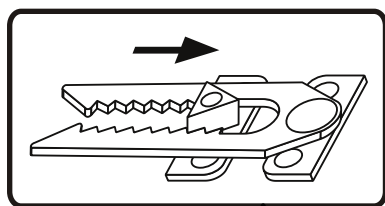

## Schritt 7: Matratzenkerne beziehen (Bei Bett ab 160 cm)

Legen Sie den Matratzenbezug auf die Boxen und legen Sie die Matratzenkerne in den Bezug. Achten Sie darauf, dass die ggf. unterschiedlichen Härtegrade auf der für Sie richtigen Seite liegen. Schließen Sie den Bezug.

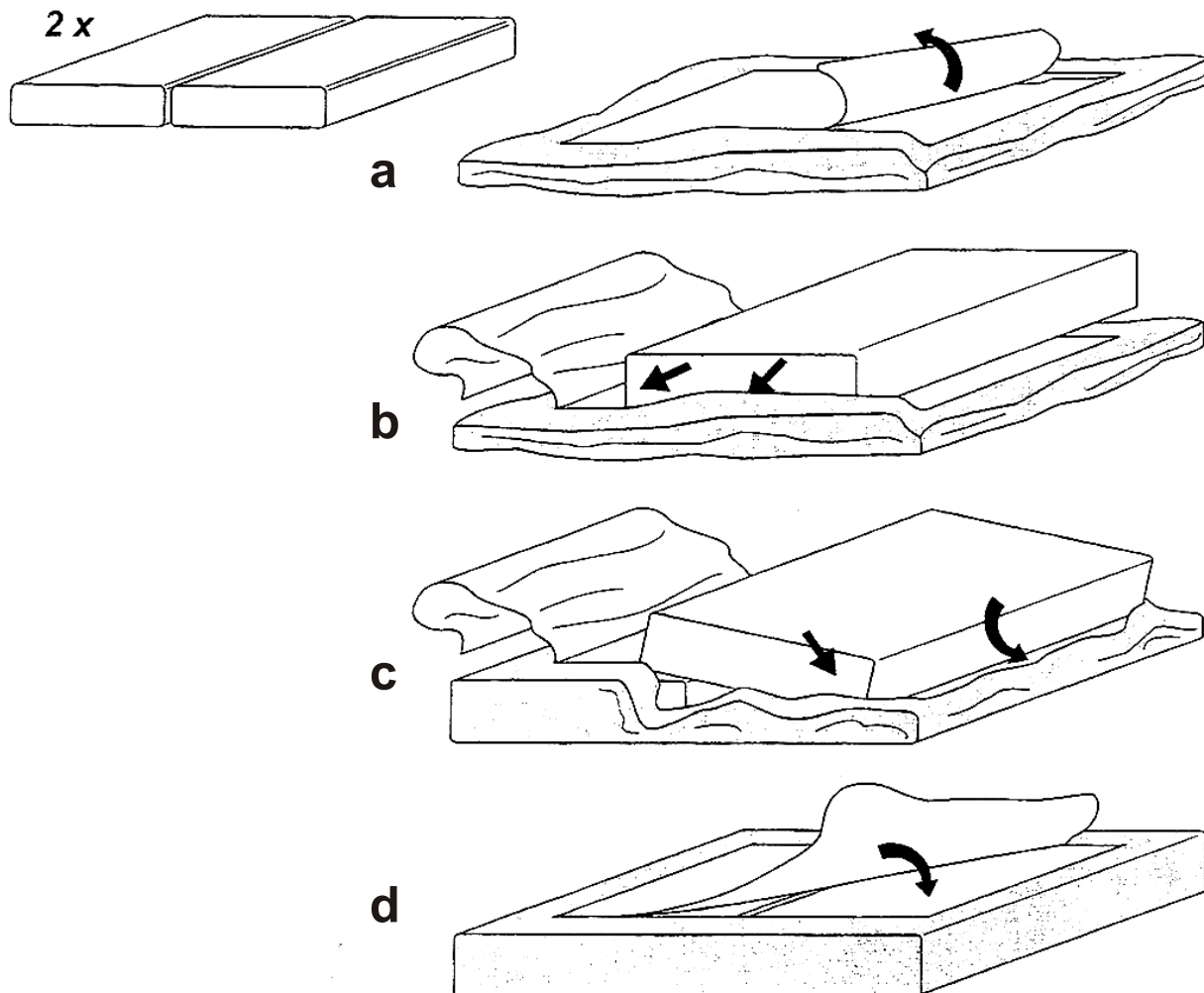

## Schritt 8: Topper auflegen

Legen Sie den Topper auf die Matratze(n).